



DIN 960



Hatlapfejű finommenetes részmenetes csavar

Hexagon head bolts with partial thread and fine pitch thread

Sechskantschrauben mit Schaft und Feingewinde

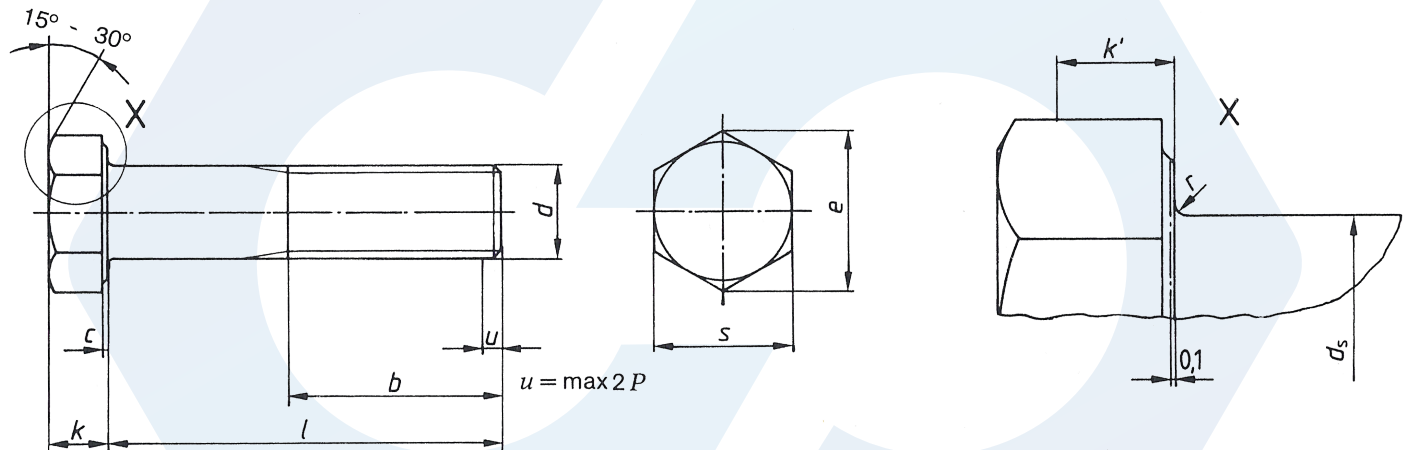

d	M8	M10	M12	(M14)	M16	(M18)	M20	(M22)	M24	(M27)
P	1	1 1,25	1,25 1,5	1,5	1,5	1,5 2	1,5 2	1,5 2	1,5 2	2
d _s nom.	8	10	12	14	16	18	20	22	24	27
k nom.	5,3	6,4	7,5	8,8	10	11,5	12,5	14	15	17
k' min.	3,54	4,28	5,05	5,96	6,8	7,8	8,5	9,6	10,3	11,7
c	min.	0,15	0,15	0,15	0,15	0,2	0,2	0,2	0,2	0,2
	max.	0,6	0,6	0,6	0,6	0,8	0,8	0,8	0,8	0,8
s nom.	13	17	19	22	24	27	30	32	36	41
e min.	14,38	18,9	21,1	24,49	26,75	30,14	33,53	35,72	39,98	45,2
r min.	0,4	0,4	0,6	0,6	0,6	0,6	0,8	0,8	0,8	1
b ¹⁾	22	26	30	34	38	42	46	50	54	60
b ²⁾	28	32	36	40	44	48	52	56	60	66
b ³⁾	41	45	49	53	57	61	65	69	73	79

d	M30	(M33)	M36	(M39)	M42	(M45)	M48	(M52)	M56	(M60)	M64
P	2	2	3	3	3	3	3	3	4	4	4
d _s nom.	30	33	36	39	42	45	48	52	56	60	64
k nom.	18,7	21	22,5	25	26	28	30	33	35	38	40
k' min.	12,8	14,4	15,5	17,2	17,9	19,3	20,9	22,8	24,2	26,2	27,6
c	min.	0,2	0,2	0,2	0,3	0,3	0,3	0,3	0,3	0,3	0,3
	max.	0,8	0,8	0,8	1	1	1	1	1	1	1
s nom.	46	50	55	60	65	70	75	80	85	90	95
e min.	50,85	55,37	60,79	66,44	71,3	76,95	82,6	88,25	93,56	99,21	104,86
r min.	1	1	1	1	1,2	1,2	1,6	1,6	2	2	2
b ¹⁾	66	72	78	84	90	96	102	-	-	-	-
b ²⁾	72	78	84	90	96	102	108	116	124	132	140
b ³⁾	85	91	97	103	109	115	121	129	137	145	153

b¹⁾: 1 ≤ l ≤ 125mm, b²⁾: 125 < l ≤ 200mm, b³⁾: 200mm < l

		M10	M12	M14	M22
DIN 960	s nom.	17	19	22	32
	e min.	18,9	21,1	24,49	35,72
ISO 8765	s nom.	16	18	21	34
	e min.	17,77	20,03	23,36	37,72

DIN 960